

ГЭС-2-----



рис. 2

→ Внутри ← ПЛаны

Содержание

Выставочная программа	стр. 4
ГЭС-2: Театр	стр. 25
ГЭС-2: Танец	стр. 27
ГЭС-2: Музыка	стр. 28
ГЭС-2: Кино	стр. 31
Комплексные программы	стр. 35
Публичная программа	стр. 38
Медиация	стр. 64
Грантовая программа	стр. 67
Программа художественных резиденций	стр. 68
Центр художественного производства «Сводь»	стр. 69
Научный отдел	стр. 73
Издательская программа	стр. 75

Принципы программирования

Наша миссия

Создать условия для развития современной культуры путем непрерывного культурного производства и предоставить возможность персонального взаимодействия с современной культурой во всем многообразии ее форм в контексте города, страны и мира.

Наши ценности

- 1. Доступность** как одна из ключевых характеристик современной культуры, позволяющая каждому получить свой опыт взаимодействия с ней.
- 2. Культурное производство** как процесс создания современной культуры через взаимодействие и уважительный диалог художника, институции, ее аудитории и культурного сообщества.
- 3. Междисциплинарность** как метод комплексного изучения современной культуры во всех ее формах и проявлениях для дальнейшего воплощения в проектах.

В 2024 году мы:

- Определяем оптимальную насыщенность программы
- Начинаем культурный обмен в условиях новой глобальности
- Расширяем программы поддержки художников
- Исследуем художественный потенциал пространств «ГЭС-2»
- Запускаем новые форматы сотрудничества в рамках региональной программы
- Используем архив как повод и материал для культурного производства
- Показываем наши проекты на других площадках

Выставочная программа

Описание

Выставочная программа Дома культуры «ГЭС-2» на 2023–2024 годы складывается из шести направлений, ориентированных на разную аудиторию, разные интересы и разные уровни знания о современном искусстве.

Одним направлениям отведено свое собственное пространство, проекты других регулярно появляются в разных частях здания. Некоторые крупные проекты в 2024 году займут сразу несколько пространств. Длительность выставок разных направлений планируется так, чтобы Галереи не пустовали одновременно и проекты сменяли друг друга.

Структура

- **Другие истории:** групповые выставки, сочетающие классическое и современное искусство.
- **Групповые выставки на популярные темы:** выставки, связанные с развитием современных технологий, а также достижениями в области естественных и гуманитарных наук.
- **Против метода:** выставки-эссе, экспериментальные кураторские исследования в свободной форме.
- **Странные сближения:** персональные выставки или «двойные портреты» современных художников в диалоге с кинематографистами, хореографами и другими авторами.
- **ГЭС-2: Города:** выставки, созданные в рамках региональных программ.
- **ГЭС-2: Проспект:** масштабные инсталляции, созданные для открытого пространства Проспекта.

Образ и пространство

Когда → Июнь–окт 2024

Где → Галереи С2–С5

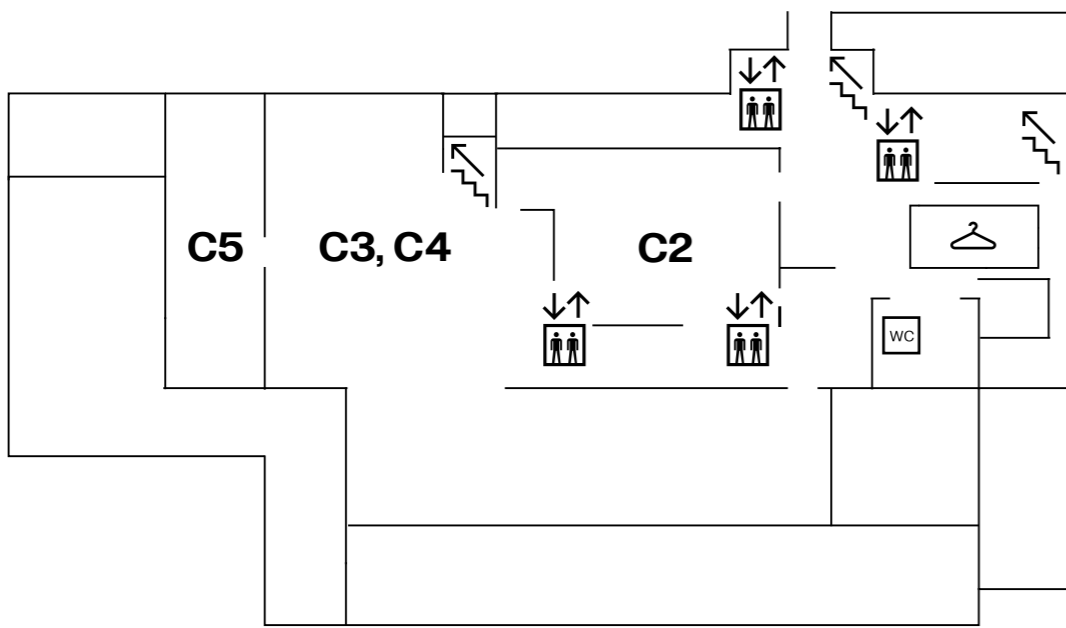

Почему → Квадрат холста как символическое пространство и квадрат площади как пространство городское схожи тем, что они предлагают человеку материал для свободного исследования: прогуливаться по городской площади — все равно что бродить взглядом по пространству картины, изучать ее, расшифровывать смыслы. «Образ и пространство» — первая выставка «ГЭС-2», настолько масштабно представляющая живопись и ее современный аналог — инсталляции. Экспозиция приглашает в увлекательное путешествие по 12 разделам, каждый из которых рассказывает о главных темах и категориях искусства XX–XXI веков. Выстроив связи между живописными произведениями и архитектурой здания «ГЭС-2», выставка предлагает взглянуть на творчество как на одну из форм общественной — и человеческой — жизни.

Кураторы → Франческо Бонами, Зельфира Трегулова

Что → Главный рассказчик в этой истории — само искусство. В рамках проекта в «ГЭС-2» будут показаны такие важнейшие полотна, как «Портрет Амбруаза Воллара» (1910) Пабло Пикассо из собрания ГМИИ имени А. С. Пушкина, «Черный квадрат» Казимира Малевича (версия 1929 года), который предоставит Третьяковская галерея, редко экспонируемые за пределами Санкт-Петербурга работы из коллекции Музея Людвиг в Русском музее (Энди Уорхол, Джаспер Джонс, Микеланджело Пистолетто). Главные художественные концепции XX века будут представлены во взаимодействии и взаимовлиянии отечественного и зарубежного искусства, шедевры русского авангарда, выстроившие вектор будущего художественного развития, будут перекликаться с произведениями второй половины столетия. Специально для выставки «ГЭС-2» закажет несколько новых работ современным российским художникам.

Планируется участие → Иван Айвазовский, Архип Куинджи, Пабло Пикассо, Казимир Малевич, Василий Кандинский, Эль Лисицкий, Александр Родченко, Любовь Попова, Ольга Розанова, Варвара Степанова, Александра Экстер, Ласло Моголи-Надь, Илья Кабаков, Эрик Булатов, Олег Васильев, Герхард Рихтер, Тьерри де Кордые, Ансельм Кифер, Энди Уорхол, Роберт Раушенберг, Джаспер Джонс, Микеланджело Пистолетто, Заха Хадид, Франциско Инфанте, Вячеслав Колейчук, Борис Турецкий, Римма Заневская, Юрий Григорян, Анна Желудь, Владимир Селезнев и другие

Не слитно, не раздельно

Когда → Дек 2024 — апр 2025

Где → Галереи С2–С5

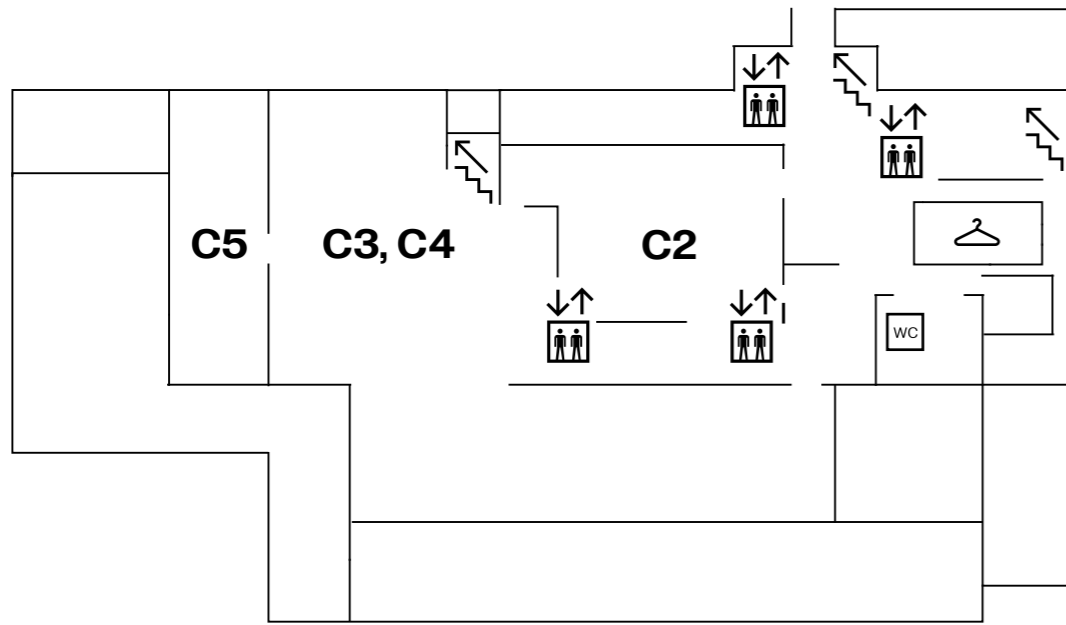

Почему → Уникальная история и блестящая коллекция Государственного музея искусств имени И. В. Савицкого в Нукусе (Узбекистан) хорошо известны в кругах специалистов по туркестанскому и советскому авангарду. Однако эта история интереснее, чем рассказ о «сложной судьбе авангарда». Она требует взгляда на общую картину отношений, сделавших ее возможной, и важна не только оставшимися артефактами, но и историями экспедиций, эвакуаций, переездов и возвращений.

Проект призван распутать причудливые узлы этих историй, понять, как данные события и процессы преломляются в работах современных авторов, а также в современных локальных практиках создания художественных архивов и коллекций, очертить контуры «других модернизмов» вне магистрального советского и европейского искусства.

Кураторы → Ярослав Алешин, Катерина Чучалина

Что → В рамках подготовки крупномасштабной выставки «ГЭС-2» совместно с РГАЛИ ведет оцифровку архивов, вводя таким образом в научный оборот целый документальный корпус материалов, связанных с феноменом музея в Нукусе.

Художники → Среди художников, представленных в рамках проекта, авторы советского и туркестанского авангарда и поставангарда 1920–1930-х гг., творчество которых оставило важный след в истории искусства и культуры на постсоветском пространстве, современные авторы из России и других стран, чьи практики вступают в диалог с этим наследием или разделяют с ним общий спектр тем и сюжетов, а также широкий круг историко-культурных материалов из архивов и частных собраний.

Индекс подобия

Когда → Май–сен 2024

Где → Насосная галерея

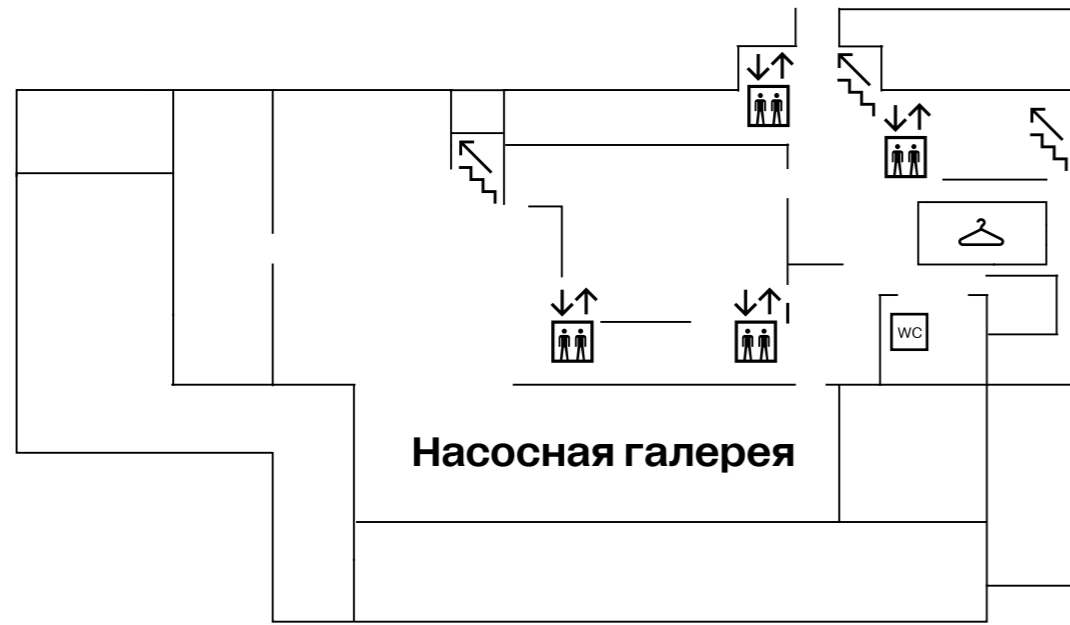

Почему → «Индекс подобия Земли» — термин из современной астронавтики, означающий комплекс геофизических параметров, по которым определяется пригодность или возможная адаптация планет для колонизации людьми. В групповом выставочном проекте «Индекс подобия» это понятие используется в широком метафорическом и критическом значении, предлагается рассмотреть идею земли как инстанцию культурных, социальных, экономических размышлений. Полисемантическое слово «земля» отражает огромный спектр значений, от научных до очень частных, личных, этот диапазон сигнализирует нам об ускользающей и бесконечно разнообразной образности Земли.

Кураторы → Анна Ильченко, Катерина Чучалина, Артем Тимонов. При участии Андрея Василенко

Что → Художественная часть проекта состоит из трех частей — видеоработы, документальные и художественные фильмы, кураторские проекты-интервенции. Один из двух кураторских проектов посвящен теме вечной мерзлоты, авторами станут участники Лаборатории комплексных геокультурных исследований Арктики. Также в выставке будут видеоработы российских и зарубежных авторов, посвященные теме земли.

Художники → В проекте собраны работы российских художников, которых интересует тема напряжения и взаимной динамики между природой и культурой, а также зарубежных художников из Бразилии, Австралии, Китая и других стран, исследующих нечеловеческую агентность и колониальный контекст: «Нежные бабы» (Александра Артамонова и Евгения Лаптева), *Li Binyuan*, Ольга Гротова, *Deborah Stratman*, *Lucas Bambozzi*, *Mark Dion*, Женя Чайка, Евгений Гаврилов и другие.

Новая новая эра

Когда → Ноя 2024 — мар 2025

Где → Насосная галерея

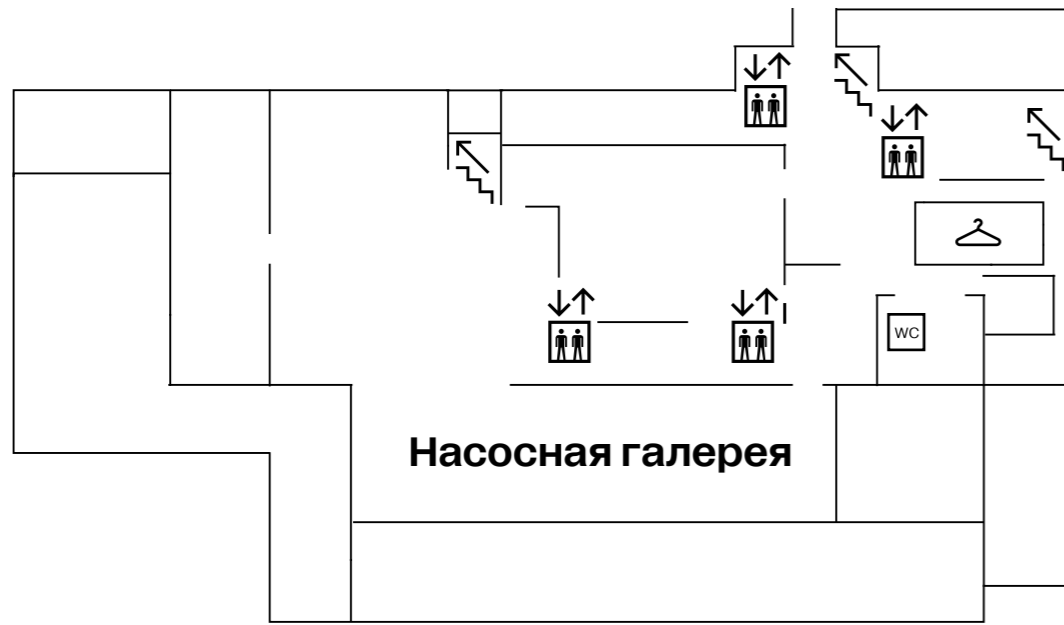

Почему → Тема самопознания и поиска ориентиров в комплексной и изменяемой реальности сегодня волнует многих. Этот интерес переплетается с желанием максимально оптимизировать все аспекты своей жизни — от выбора партнера до принятия важных решений — в том числе через обращение к разнообразным духовным практикам. Искусство активно реагирует на эти тенденции, и многие художники в своих новых работах ищут ответы на поставленные вопросы. Выставка в «ГЭС-2» — это попытка проанализировать роль новой эзотерики через современное российское искусство.

Кураторы → Андрей Паршиков, Карен Саркисов

Что → В экспозицию войдут художественные произведения двадцати авторов, которые исследуют современные эзотерические практики в онлайн-культуре. Некоторые участники работают на границе традиционных ремесел и цифровых вселенных, другие занимаются данными и системами и представят цифровые работы, третьи специально для выставки создадут масштабные инсталляции.

Пространство «Новой новой эры» — это ряд изолированных помещений, экспозиции в которых посвящены разным практикам. Помещения соединяются архитектурным решением, которое подчеркивает одновременно ироничное и серьезное отношение авторов проекта к затронутым темам.

Знаки судьбы, карты ИСТОРИИ

Когда → Апр–авг 2024

Где → Галерея С6

Почему → Мифология как внеисторический пласт, лежащий в основе человеческой цивилизации и культуры, помогает людям разобраться в своих чувствах, мыслях и самоощущении в условиях меняющихся обстоятельств, найти опору и осознать свое место в реальности. Не случайно, что к мифам в своем творчестве обращаются многие современные художники.

Куратор → Елена Яичникова

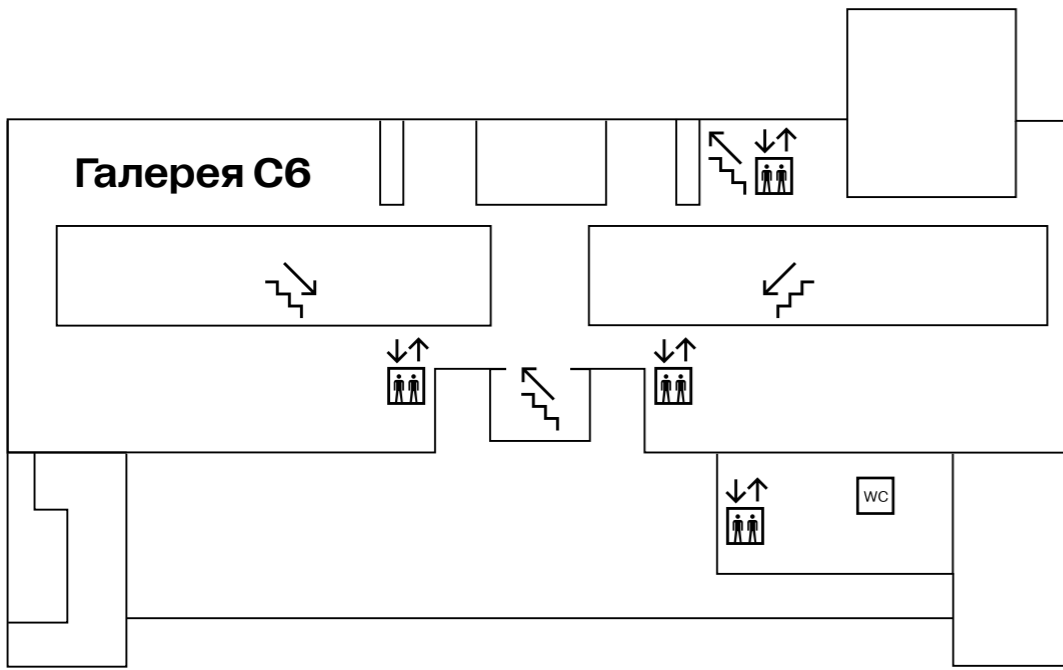

Что → На выставке будут представлены новые работы четырех молодых российских художников в разных техниках — живопись, рисунок, инсталляция. Художники будут работать со знакомыми мифологическими персонажами, актуализируя для зрителя вопрос о роли судьбы, рока, выбора. В проекте сталкиваются два пласта — внеисторический и современный. Это взаимопроникновение станет основой и для архитектурного решения, которое будет обыгрывать небольшое пространство Галереи с видом на березовую Рощу.

Художники → Людмила Баронина, Катя Исаева, Родион Китаев, Маяна Насыбуллова

Уроки радости и боли (Динара Асанова)

Где → Галерея С7

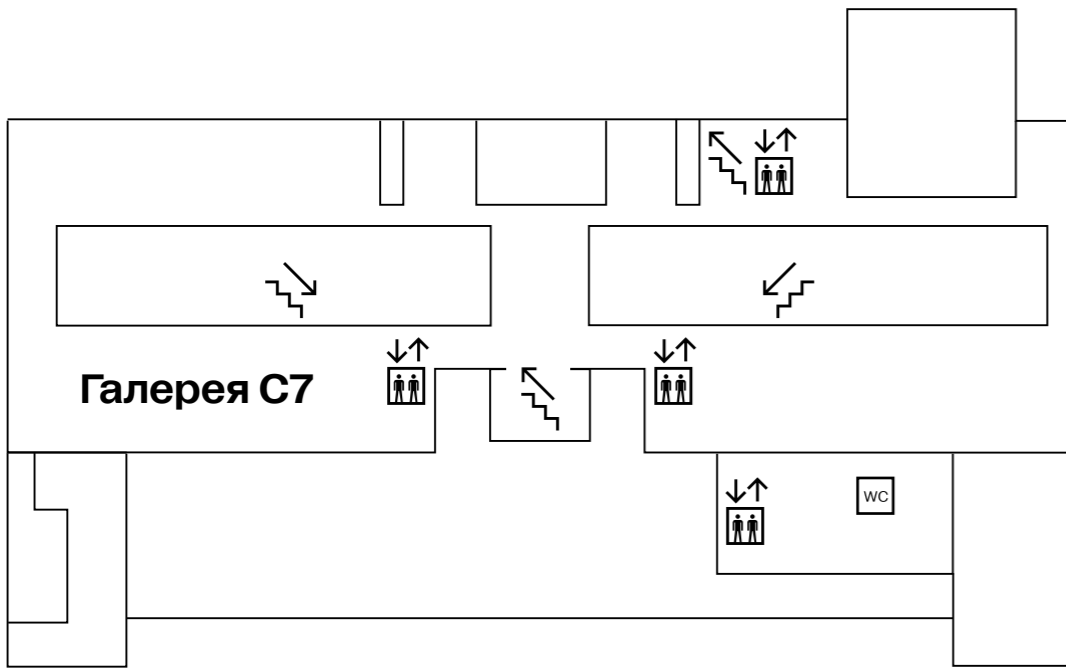

Почему → Кинематограф Динары Асановой — это энциклопедия тонкой психологии, полная любви к своим героям. Мы сознательно отказываемся от формата мемориальной экспозиции, помогая зрителю погрузиться в сущность авторского метода режиссера. Выставочный проект основан на презентации архива Асановой и исторической части, посвященной вопросам «конфликта поколений» в позднем СССР. Творческий метод Асановой состоит в деликатном выстраивании отношений со своими героями — подростками и молодыми людьми, которые становились не просто исполнителями, но полноценными соавторами ее фильмов.

Куратор → Андрей Василенко

Что → Выставка состоит из нескольких проекций, на которых будут демонстрироваться избранные документальные и игровые фильмы Динары Асановой, а также ее интервью со своими будущими актерами. Повествование проекта основано на авторских архивах, раскрывающих творческое взаимодействие режиссера с будущими героями. Архитектурное решение задумывается как композиция небольших кинотеатров, где зритель сможет оказаться наедине с работами режиссера.

Знаки препинания

Когда → Окт–дек 2024

Где → Галерея С7

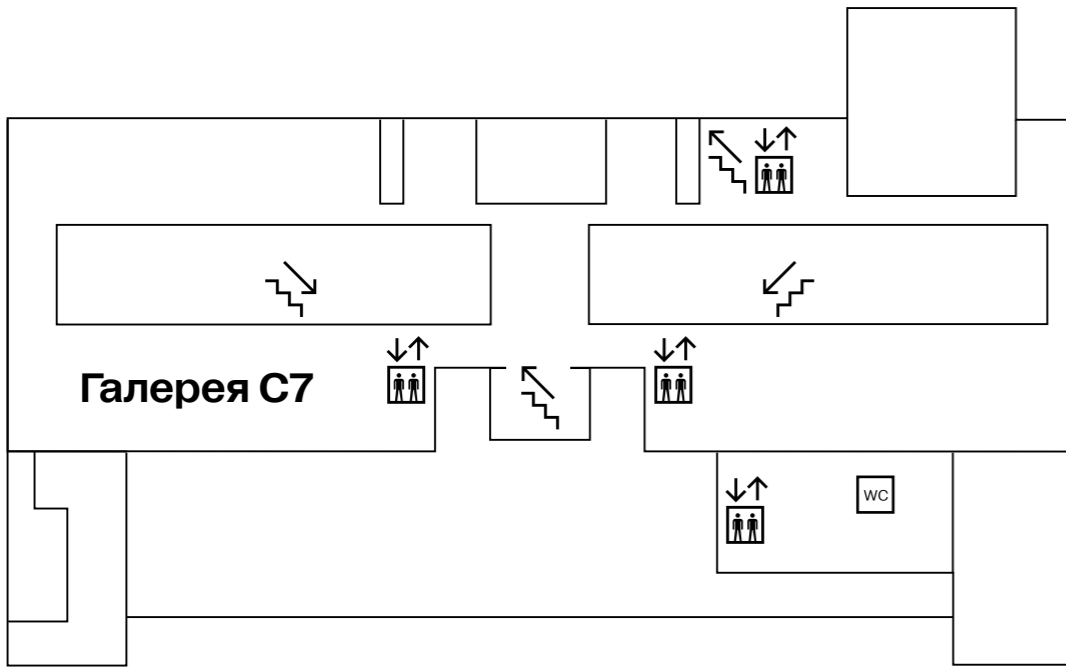

Почему → В русской культуре особое место занимает литература: даже в произведениях визуального искусства слово и нарратив являются важной, если не основополагающей, частью. Мы заметили, что для многих современных российских художниц актуально напряжение между образом и словом/текстом. Как рождается смысл? Как он формируется в ситуации заминки, остановки, паузы? Как он уточняется и становится финальным? Участницы выставки предлагают свои размышления об окружающей реальности через анализ этих процессов.

Кураторы → Елена Яичникова, Лера Конончук

Что → Все произведения будут созданы специально для проекта — от рисунков до технологических интерфейсов. Пространство выставки предстанет как общее высказывание, состоящее из индивидуальных, но переплетающихся друг с другом поэтических реплик. В открытом пространстве без стен и перегородок графика, объекты и инсталляции станут рифмами друг к другу, а все участницы объединятся в общем разговоре еще и в формате специального печатного издания.

Поляризация: Эллина Геннадьевна и Алигьеро Боэтти

Когда → Фев–апр 2024

Где → Галерея С5

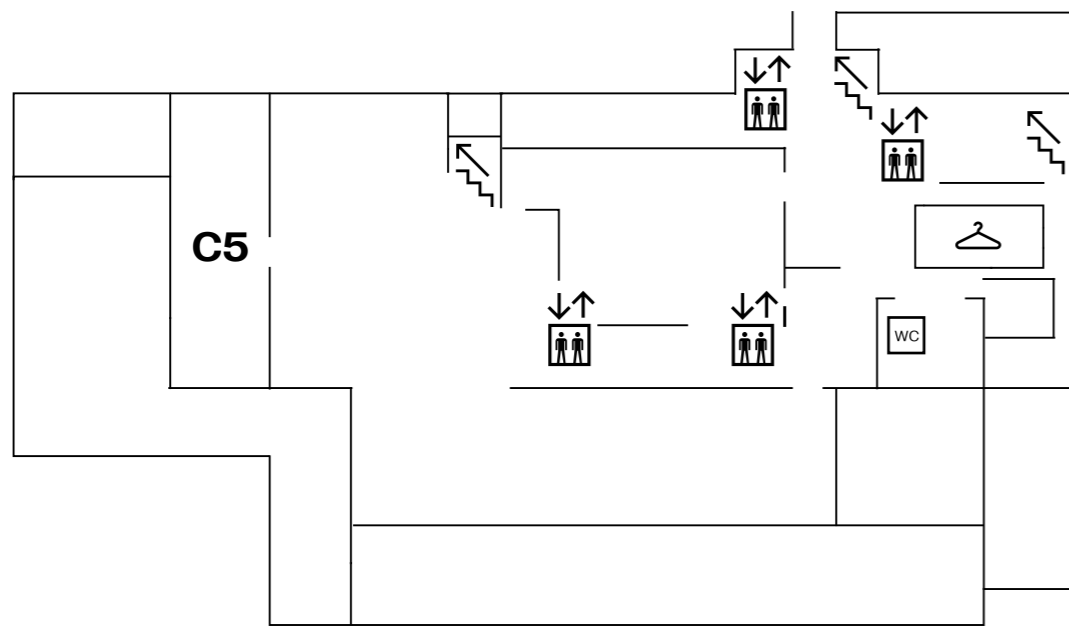

Почему → Системы (и неизбежные ошибки в этих системах) — основа множества процессов в нашем мире, от человеческого мышления до цифровой реальности. Выставка «Поляризация: Эллина Геннадьевна и Алигьеро Боэтти» строится на диалоге двух авторов — российской художницы и итальянского классика, по-разному работающих с этими явлениями. В основе практики Боэтти лежит поэтическое исследование различных систем и системных сбоев, кодов и типологий, а также механизмов работы мозга. Эллина Геннадьевна отвечает на схожие вопросы, но в условиях цифровой среды: как формируется память человека и машины, или можем ли мы влиять на свои краткосрочные воспоминания. Специально для проекта она создаст инсталляцию, частью которой станут произведения Боэтти из коллекции фонда V–A–C, впервые экспонируемые в России.

Куратор → Катерина Чучалина

Что → Выставка представляет собой организованное пространство, спроектированное Эллиной Геннадьевной. В одной части пространства расположится экспозиция работ Алигьеро Боэтти и камеры, фиксирующие зрительское восприятие художественных работ, в другой — непосредственно медиаинсталляция художницы по следам впечатлений от работ Боэтти.

Примеры работ



Эллина Геннадьевна. Рабочие материалы проекта «Поляризация», 2022–2023



Камчатка

Когда → Июнь–авг 2024

Где → Галерея С7

Что и почему → Выставка о Камчатке станет продолжением совместной работы команды программы «ГЭС-2: Города» и представителей культурной и художественной сцены Камчатского края и Дальнего Востока. На ней будут представлены проекты, созданные в Петропавловске-Камчатском при участии кураторов Дома культуры, специально приглашенных авторов и жителей города. Кроме того, экспонатами должны стать произведения из местных государственных и частных художественных коллекций, а также документы и предметы, необходимые для разговора о культурно-исторической специфике региона.

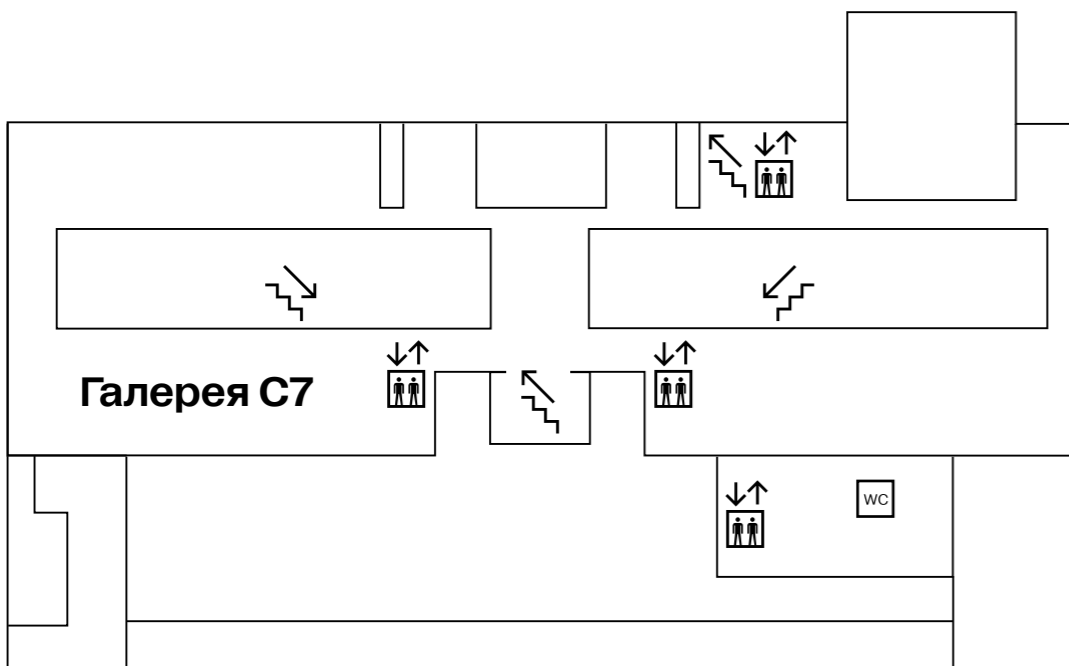

Under den Linden / Дом под липами

Когда → Фев–апр 2024

Выставка архитектурных и ленд-арт-объектов Александра Константинова в рамках программы «ГЭС-2: Проспект» приурочена к первой посмертной ретроспективе автора в Государственной Третьяковской галерее. В своих станковых работах Константинов исследовал отношения точных наук с визуальным языком, поэтому его абстракции представляют собой структуры, напоминающие формуляры или таблицы. В инсталляциях же, архитектурных и ленд-арт-объектах, сохраняя страсть к ритму горизонтальных и вертикальных линий, Константинов обращается к универсальному образу дома.

Кураторы → Андрей Василенко, Ольга Дружинина

Франсиско Инфанте-Арана

Когда → Сен 2024—январь 2025

Выставка нескольких работ Франсиско Инфанте-Араны в разных точках Проспекта «ГЭС-2». Отражая галактические закономерности в лаконичных формах, кинетические зеркальные инсталляции взаимодействуют с внутренними архитектурными элементами Дома культуры, преобразуя знакомое пространство путем искривления, деления и умножения.

Куратор → Полина Лобачевская

ГЭС-2: Театр

Описание

Театральная программа Дома культуры «ГЭС-2» в 2024 году опирается на уникальность пространства и продолжает исследовать возможности соприсутствия «живого» исполнительского искусства и архитектуры. Основным принципом, заложенным в основу театральной программы, — открытость. Спектакли в Доме культуры «ГЭС-2» не вступают в состязание с классическим драматическим театром. Мы — площадка современного искусства, где разные практики пытаются заговорить друг с другом на одном языке. Задача театральной программы — создание экспериментального поля по сращиванию разных видов искусства друг с другом.

Структура

Постановки, созданные специально для «ГЭС-2» (названия в разработке)

— Режиссер: Дмитрий Волкострелов

Гастроли спектаклей из региональных театров и музеев (три спектакля)

— Театры кукол и спектакли, которые работают с объектами как с актерами

— Театры, играющие спектакли на национальных языках

Новые постановки

Гастрольная театральная программа в «ГЭС-2» представит спектакли, созданные в театрах и музеях регионов России. Основным принципом отбора спектаклей к показу будет интерес к объектному театру и театру кукол, а также репрезентация разных национальных культур через язык. Партнер театральной программы — Площадка *МОЙ* (Республика Татарстан).

ГЭС-2: Танец

Описание

Каждый проект — это практика создания временного сообщества. Танец понимается как ситуация в открытом публичном пространстве: в нее можно включаться, наблюдать за ней, высказываться о ней, так или иначе ей содействовать. Ключевыми для программы остаются составные форматы, соединяющие показы с практиками взаимодействия. В «ГЭС-2» объединяются ведущие современные хореографы и молодые хореографы из регионов, а также различные стили танца — современный балет, уличные техники и современный танец.

Структура

Две новые постановки

- Современный балет. Хореограф: Антон Пимонов.
Композитор: Владимир Горлинский
- Современный танец

Составные форматы

- «EASY. Танец в процессе создания». Шесть хореографов, представляющих широкую географию и спектр разнообразия современного танца
- Партиципаторный показ приглашенного спектакля современного танца

Партнерский проект

- Программа танцевальных батлов по альтернативным техникам *street dance* как место встречи для танцовщиков разных стилей, наблюдение за актуальными процессами в исполнительском искусстве и опыт активного зрительского сопереживания танцу

ГЭС–2: Музыка

Описание

Музыкальная афиша Дома культуры «ГЭС–2» 2024 года складывается из трех направлений, ориентированных на широкую аудиторию: исследование территории современного музыкального театра, создание новых произведений, написанных современными российскими композиторами специально для «ГЭС–2», и концертные программы, в которых музыка XX–XXI вв. ведет диалог с шедеврами прошлого.

Структура

Структура музыкальной программы 2024 года предусматривает проведение двух концертов ежемесячно.

Ключевые события программы «ГЭС–2: Музыка» в 2024 году

- Премьеры новых сочинений Валерия Воронова, Владимира Раннева, Ивана Бушуева, Элины Лебедзе и других ведущих российских композиторов, написанных специально для Дома культуры
- Концерты ансамблей *Questa Musica*, *Speech Quartet*, *Pratum Integrum*, построенные на диалоге музыки XX–XXI вв. и шедевров прошлого
- Московская премьера «33 вариаций по 33 вариациям» немецкого композитора Ханса Цендера

«Что современно?»

Ансамбли *Intrada*, *Questa Musica*, *Speech Quartet*,
Pratum Integrum, Алексей Любимов и др.

Когда → Янв–дек 2024

Цикл концертов «Что современно?» охватывает музыку пяти столетий — от XVI до XXI вв., от Возрождения до современности. Его герои — отечественные и зарубежные композиторы, для творчества которых характерно напряженное вслушивание в «дух времени» на границах художественных и исторических эпох — и одновременно приглашение слушателя к активному диалогу, сотворчеству.

Проект «Что современно?»

Примеры программ цикла

Когда → Фев 2024

Яннис Кириакидес. *Schemen*
(2017, первое исполнение в России)

Вокальный ансамбль *Intrada*, дирижер —
Екатерина Антоненко

Когда → Июн 2024

Антон Брукнер. Симфония № 7
(1885, к 200-летию со дня рождения;
версия для камерного ансамбля)
Жерар Пессон. *Mes béatitudes*
(1995, к 170-летию со дня рождения Антона Брукнера,
первое исполнение в России)

МАСМ, дирижер — Федор Леднев

ГЭС-2: Кино

Описание

Кинопрограмма «ГЭС-2» в 2024 году продолжит развивать два основных направления. Первое — это ежедневные показы лучших фильмов, которые выходят в российский прокат, от нового авторского кино до избранных проектов студий-гигантов. Второе — специальные программы и специальные показы, объединенные кураторским видением и дающие аудитории возможность познакомиться с малоизвестной классикой и экспериментальным кино со всего мира.

Структура

Кинопрограмма 2024 года предполагает ежедневные показы фильмов российского проката и ежемесячные события специального направления.

«На юг через советский восток:

Ташкентский кинофестиваль 1968–1988»

Кинопрограмма–диалог к выставке «Не слитно, не отдельно»

Когда → Ноя 2024

С конца 1960–х по конец 1980–х проходивший раз в два года Ташкентский международный кинофестиваль стран Африки, Азии и Латинской Америки был крупнейшей в мире площадкой для фильмов, снятых в странах глобального Юга, а также для обмена опытом и создания международных культурных связей. Благодаря этому статусу Ташкентский фестиваль стал и одной из точек рождения так называемого «третьего кинематографа». В посвященной фестивалю кинопрограмме в «ГЭС–2» будут представлены как знаковые фильмы из его двадцатилетней истории, так и развивающие их идеи современные картины из стран–участников киносмотр в Ташкенте.

«Домашний альбом»

Кураторская кинопрограмма

Когда → Май 2024

Как частная жизнь человека перетекает в публичное пространство и как они влияют друг на друга? Программа «Домашний альбом» исследует этот вопрос, соединяя документальные фильмы, авторы которых задействуют в качестве материала домашние или дневниковые съемки (например, «Годы на *Super 8*» нобелевской лауреатки Анни Эрно), и игровое кино, посвященное архитектуре как процессу, связывающему индивидуальное и общественное через работу с пространством (например, «Архитекторы» Петера Кахане или «Выставка» Джоанны Хогг).

«Краткий курс экс-центричной жизни»

Кураторская кинопрограмма

Когда → Июл 2024

Эксцентрическая комедия была и остается одним из самых популярных жанров в истории кино. Возможно, природа ее востребованности у зрителей заключается в том, что, по словам Джорджо Агамбена, кинематограф даже больше, чем на силу образа, полагается на силу жеста. Программа «Краткий курс экс-центричной жизни» находит в истории кино самые наглядные и неожиданные примеры такого эффекта — от классической комедии Пьера Этекса «Воздыхатель» до постмодернистского шедевра Годара «Король Лир».

Комплексные программы

Описание

Комплексные программы — это проекты из нескольких событий и медиа, созданные на основе экспертизы разных отделов «ГЭС-2». Комплексные программы дополняют основную программу «ГЭС-2» и распространяют ценности Дома культуры на новые аудитории.

Основные приоритеты программы — просветительская работа с подростками и молодой аудиторией и производство уникальных больших событий, которые усилят позиции «ГЭС-2» на карте культурных институций. Все программы задуманы в сотрудничестве с профильными партнерами.

Кинофестиваль «ГЭС-2»

Фестиваль единственных фильмов

Когда → Сен 2024

Кураторы → Денис Рузаев, Сергей Сдобнов

Основная программа: шедевры, оставшиеся для создателей единственными пунктами в фильмографии (как, например, «Хамелеон Стрит» Уэнделла Б. Харриса). Вторая программа: оригинальные и интересные дебюты современных режиссеров, только начавших свой путь в кино. В рамках фестиваля запланирован образовательный цикл, куратором которого выступит Наум Ихильевич Клейман.

Кинопрограмму дополнят встречи с режиссерами, экспертами и представителями киносообщества.



Светский показ фильма «Кома», фото – Аня Тодич

Книжная ярмарка «ГЭС-2»

Границы детства

Когда → Май 2024

Кураторы → Сергей Сдобнов, Григорий Чередов

Дом культуры «ГЭС-2» запускает свою собственную книжную ярмарку. В 2024 году темой станет размышление о границах детского. В ярмарке примут участие более 100 издательств, а также независимые книжные проекты из регионов России.

Один из циклов тематических мероприятий будет посвящен новым педагогическим системам. Второй — материальной стороне книжного дела: на книжных лабораториях дети сами создадут свои книги с нуля. Для иллюстраторов мы объявим опен-колл: победитель получит возможность работать над одной из книг издательской программы.



Магазин Дома культуры «ГЭС-2», фото — Аня Тодич

Публичная программа

Структура

Дети и семьи

- Кружки, лаборатории, воркшопы
- Ателье

Школьная программа

- Интерактивные занятия
- События, сделанные школьниками
- Сопровождение проектной и исследовательской деятельности школьников
- Взаимодействие с преподавателями

Молодые взрослые

Программа по работе с сообществами

- Лаборатория событий
- Партнерское взаимодействие
- Гостеприимство

Взаимодействие с университетами

Тематические программы

- Публичная программа о моде
- Публичная программа о звуке
- Ольфакторные практики
- Публичная программа вокруг выставок

ГЭС-2: Города

Городская интеграция

- Танец и тело
- Фестивали
- Настольные игры
- Альтернативные активные игры
- ГЭС-2: Событие

Доступность

- Глухие и слабослышащие, сообщество глухих
- Посетители с нейроотличиями
- Незрячие посетители

Дети и семьи

- Аудитория: дети и подростки от 0 до 15 лет, дети с родителями и отдельно родители.
- Смешение возрастных групп: создание разнообразия и преемственности.
- Мультидисциплинарность: новый культурный опыт на стыке направлений, развитие неочевидных «гибких» и метапредметных навыков.
- Создание безопасной и в то же время стимулирующей среды для игры и коммуникации.
- Соучастное проектирование: возможность профориентации, появление агентов институции среди посетителей.
- Доступность смысловая и физическая: сочетание понятных и привычных форматов с экспериментальными, доступность как выставочных и публичных проектов, так и мест общего пользования.
- Разоблачение стереотипа об элитарности искусства.

- Вдохновенность реджио-педагогикой: у каждого человека вне зависимости от возраста есть внутри творческий потенциал, наша задача — подобрать бережные инструменты для его раскрытия.
- Внимание не только к результату, но и к процессу, а иногда — только к самому процессу.



Ателье

Ателье — открытая Мастерская и Игровая для всех посетителей «ГЭС-2».

Цели проекта

- Поддерживать общественное пространство, открытое для всех вне зависимости от опыта.
- Дать посетителям возможность свободно заниматься художественными практиками и проводить время вместе.
- Предоставить общедоступную точку входа в среду современного искусства для всех желающих.

Направления для развития в Ателье

- Создание единого пространства детства в Мастерской и Игровой для людей всех возрастов, где можно дать волю фантазии и экспериментировать.
- Организация лабораторий на базе Ателье для разработки своих проектов по итогу удачного опыта проведения подобных событий в 2023 году, а также организация мероприятий-презентаций результатов таких лабораторий.
- Адаптация практик современных художников для детей, а также разработка более тонких и глубоких концепций для воркшопов, направленных на ремесленные навыки.

Пронизывающая тема всех событий Ателье — поиск себя через работу с материалами и игру.

План по обновлению Ателье

В 2024 году Ателье и его настроение изменятся. На месте Волшебного леса родится новая Игровая. Мы планируем поработать с темой лакуны, укромного укрытия, секретного родного места, про которое хочется рассказать только самым близким друзьям и пригласить в него, словно в домик на дереве. Эта идея будет отражаться в обтекаемых формах и сенсорных аттракционах, направленных на выстраивание взаимодействия между незнакомыми людьми.

→ Июл–сен 2023

поиск художника по закрытому опен-коллу

→ Окт 2023 — фев 2024

разработка проекта

→ Май–сен 2024

поиск подрядчиков, составление документации

→ Окт–дек 2024

полное или частичное закрытие Ателье на ремонт, открытие временного пространства

На чем сфокусируемся?

В Мастерской:

- Обновление зон для работ с материалами:
привлечение экспертов-консультантов
для усовершенствования каждой из зон.
- Создание общего стола при условии увеличения
площади Мастерской.
- Разработка более компактного хранения
материалов и изделий.
- Создание отдельного места для подписи
согласий на посещение.
- Отделение Игровой от Мастерской
звукопоглощающей перегородкой.

В Игровой:

- Сохранение перепада высоты в будущем проекте.
- Добавление подвижных элементов для возможности
конструирования.
- Использование более мягких материалов и более
обтекаемых форм.
- Полуабстрактный «мир».
- Больше разных возможностей для взаимодействия,
сенсорных аттракционов.

Кружки, воркшопы и лаборатории

1. Театральное и перформативное направление:

- продолжение лаборатории беби-театра;
- театральные лаборатории для детей, семей и подростков;
- публичная программа к спецпрограмме «Детский Weekend» «Золотой Маски»;
- клуб иллюзионизма «Волшебство ли?»;
- кружок клоунады «Признаки дурачины».

2. Совместные проекты с издательской программой:

- мероприятия, поддерживающие детскую серию издательства V–A–C Press: читки, воркшопы и кружок сторителлинга;
- издание активити-бука (книжки-игрушки) про «ГЭС-2»;
- адаптация новой книги из детской серии издательства V–A–C Press для незрячих и слабовидящих детей.

3. Музыкальная программа:

- анимационная мастерская и мастерская по озвучиванию мультфильма.



4. Визуальная культура:

- кружок комиксов «За рамками»;
- фотокружок «От забора до обеда»;
- мастерские Лизы Чапидзе для малышей с родителями.

5. Игры:

- кружок и игротека головоломок;
- регулярные игровые сессии для семей, фестивали подвижных и словесных игр;
- игровой мерч для Магазина: головоломки, настольные и карточные игры;
- соучастное проектирование *LARP* с детьми и подростками;
- лаборатория для художников по созданию детских интерактивных проектов с возможностью организации выставки по итогам работы.

6. Регулярные потоковые воркшопы на Платформах.

- #### **7. Интеграция в выставочные проекты:** детские маршруты, аудиогиды, мастерские-интерпретации.

8. Лаборатории для родителей или специалистов, работающих с детьми:

- писательская лаборатория по созданию страшилок;
- фестиваль неформального образования;
- лаборатория для матерей-художниц.

Школьная программа

Знакомство:

- 10 новых туров, адаптированных для трех возрастных групп.
- Планируем принять 250 классов в год.
- Адаптированы для глухих, незрячих и детей с нейроотличиями.

День в «ГЭС-2»:

Однодневная программа на 5–6 часов для школьной группы, спроектированная вместе с учителем в зависимости от образовательных потребностей класса. Взаимодействие со школами Московской области и программой «Учитель для России».

Долгосрочное взаимодействие с классом:

Серия регулярных встреч с классом в течение 3–6 месяцев, направленных на проектный результат.

Пример: фестиваль любительских короткометражек с Лицеум НИУ ВШЭ; обновление школьного музея с ЦПМ.



Фото: практическая часть тура школьной группы

Специальные программы и работа с преподавателями

- Елка.
- Однодневные проектные и исследовательские лаборатории на новогодних каникулах.
- Программа тьюторского сопровождения школьной исследовательской деятельности.
- Летний исследовательский лагерь по городской антропологии «Балет на тротуаре».
- Музыкальный фестиваль школьных групп.

Работа с преподавателями:

- Читательские чаепития.
- Программа лекций и воркшопов, приуроченная к открытиям новых выставок.
- Преподавательские методические семинары: как работать с изобразительным искусством в классе, в музее, в поездке, зачем повышать насмотренность, что такое визуальное исследование, как оно может помочь в учебе.
- Большие преподавательские события три раза в год.
- Летняя лаборатория для преподавателей.



Программа взаимодействия с университетами

Партнеры → Европейский университет, МВШСЭН («Шанинка»), Университет ИТМО

Цель → Устойчивое сотрудничество «ГЭС-2» с университетами Москвы и регионов.

Планы взаимодействия:

- лектории, сопровождающие выставочную программу «ГЭС-2»;
- фестивали, конференция для студентов;
- совместные с университетами мероприятия (фестивали, конференции).



Программа по работе с сообществами

Лаборатория событий
Гостеприимство
Партнерские взаимодействия



Фото: Фестиваль корейских настольных игр

Лаборатория событий

Художественные проекты, подготовленные приглашенными авторами вместе с представителями городских сообществ (районных и по интересам), в «ГЭС-2» или на базе партнерских культурных площадок Москвы.

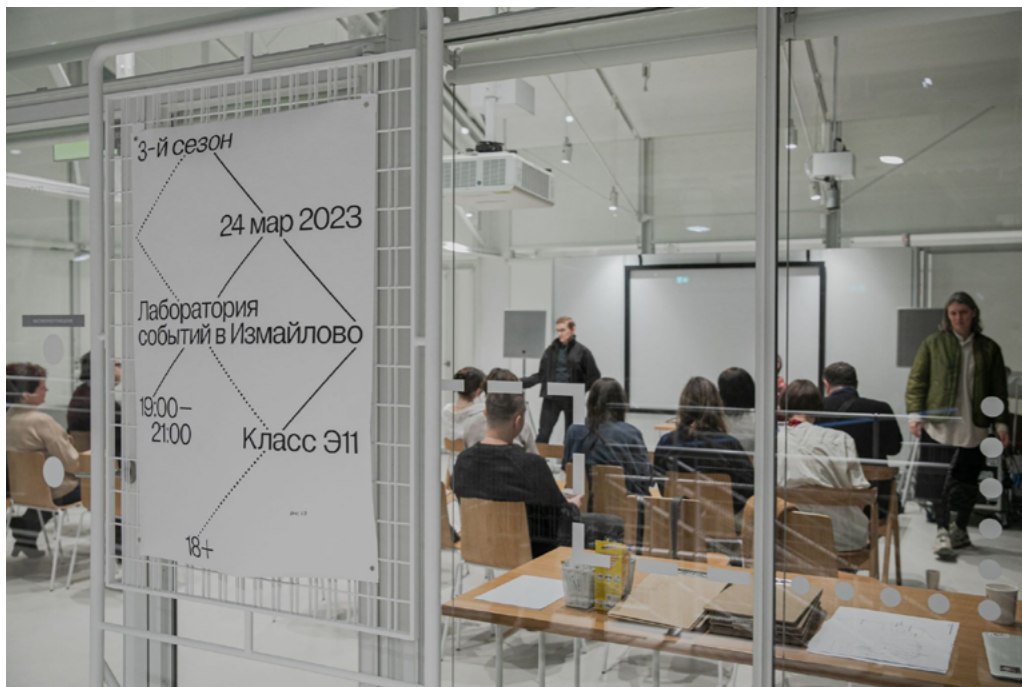

Цикл подготовки и реализации проектов — полгода.
Художники и художественные коллективы: 5 в год.

- Важным критерием отбора художников станут не только желание попробовать свои силы в формате *community-based*-практик, но и наличие эскизных идей проектов, ясных представлений об их механиках и целях, о мотивировании участников.
- Авторы совместно с кураторами из команды «ГЭС-2» обсуждают и дорабатывают идеи и предложения о месте и форме реализации итогового произведения.
- Художники, наряду с кураторами, активно включаются в поиск площадки и участников для реализации проекта.
- Раз в год в Доме культуры проходит специальный фестиваль, где проекты может увидеть широкая аудитория посетителей «ГЭС-2».

Гостеприимство

Представителям самых разных интересных городских сообществ предоставляется возможность в течение месяца работать с командой Дома культуры и одновременно расширять круг знакомств, делиться опытом и интересами и совместно разрабатывать публичные проекты.

Примеры сообществ:

- Сообщество экспериментальной прозы
- Туристы
- Московский музыкальный синдикат
- Сообщество любителей геометрии *Dark Geometry*
- Сообщество любителей зимнего плавания и закаливания
- Сообщество тренеров собак-поводырей

Партнерские взаимодействия

Партнерское взаимодействие — это привлечение людей, деятельность которых близка ценностям и интересам Дома культуры, для разработки проектов в «ГЭС-2».

Возможные партнеры → Музей Москвы, университет ИТМО, НИУ ВШЭ



Городская интеграция

Танец и тело

Альтернативные активные игры

Настольные игры

Фестивали

«ГЭС-2: Событие»

Программа предполагает использование открытых зон здания и прилегающей территории для организованного досуга, создание комфортной и открытой переходной среды между интересами и занятиями обычных горожан и проектами в области современного искусства.

Форматы → регулярные классы по современному танцу, голосовым практикам, встречи любителей настольных игр, в летний период — спортивные и рекреационные игры на лужайке, фестивали к Новому году и летние ярмарки

Примеры проектов

ГЭС-2: Событие

В рамках этого формата команда «ГЭС-2» предлагает посетителям Дома культуры осмыслить его пространство в качестве места личных переживаний, которые благодаря творческой поддержке художников, перформеров, режиссеров и других приглашенных специалистов могли бы стать культурными событиями для широкой публики. Формат предполагает организацию опен-колла для тех, кто готов превратить свое личное торжество в институциональное событие, приглашение к его разработке команды «ГЭС-2» и привлеченных ею авторов. Цель формата — исследование и творческое переосмысление городских традиций, создание новых, экспериментальных форм перформативного искусства, формирование имиджа площадки как места переживания интенсивного личного и одновременно коллективного опыта как опыта культуры.

Регулярность → 2 события в год



Примеры проектов

Новогодний фестиваль 2023–2024

Спектакль площадного театра и параллельная программа для детей и взрослых

Когда → 22 дек 2023 — 7 янв 2024

Режиссер → Сергей Лобан

Перспектив представляет собой нечто среднее между балаганым уличным театром и ярмаркой научных изобретений. Под Платформой 3-го этажа появится сцена для спектакля «Дело техники», сюжет которого основан на вымышленных историях реальных изобретателей и реально зарегистрированных изобретениях.

Создатели спектакля вдохновляются опытом инженерного театра АХЕ и феноменом площадного театра, а также историями людей, которые искренне хотят изменить мир и общество в лучшую сторону, но часто не вписываются в привычную для нашего времени логику прогресса и полезности.

Примеры проектов

Танец и тело

- Современный танец: лаборатории различного уровня сложности.
- Голосовые практики: соматические вокальные практики, хоровое пение, импровизация, ораторское мастерство.
- Телесные практики и забота о себе: медитация, йога, цигун, ушу, тайцзицюань, каларипаятту и другие практики заботы о себе, которые развивают телесную осознанность.
- Театр и перформанс: занятия по танцдраматургии и актерскому мастерству, пластический, физический театр и другие смежные дисциплины.
- Модерируемое пространство для открытых репетиций и практик, которые могут предлагать и проводить самостоятельно не только участники сообщества любителей современного танца, но и городские сообщества, практикующие социальные и народные танцы, уличный танец.



ГЭС-2: Города

Региональные программы «ГЭС-2» призваны поддержать культуру за пределами Москвы и решают несколько задач:

- Развитие потенциала региональных художников.
- Профессиональная коммуникация и обмен опытом с работниками культуры в российских регионах.
- Активное вовлечение жителей регионов в современные творческие проекты, расширение их осведомленности о практиках и возможностях современного искусства.

Проекты, которые осуществляются в рамках региональной программы «ГЭС-2», сосредоточены на исследованиях местной культуры, коллективного опыта людей, их связей друг с другом и с контекстом.

Регионы в 2024 году → Камчатский край, ЯНАО, Нижний Новгород

Подробнее об этом — в разделе «Выставочная программа».



Доступность

Команда Дома культуры «ГЭС-2» стремится предоставить равный доступ к культуре всем посетителям, независимо от их особенностей, опыта или возраста.



Основные направления работы в области доступности:

- Адаптация медиаторских и школьных туров, а также программ Ателье.
- Обеспечение доступности здания (тихая комната, навигационные системы, доступность Рощи).
- Доступность посещения мероприятий: создание единой системы льгот.
- Специализированные туры по выставкам для глухих.
- Ознакомительный тур по зданию «ГЭС-2» — вот!».
- Кружки и лаборатории для глухих, незрячих и посетителей с нейроотличиями, посвященные музыке, театру, танцу, киноискусству.
- Адаптация выставочных проектов (видео на РЖЯ, тифлокомментарии, тексты на ясном языке, тактильные модели, печатные материалы, специальные события).
- Программа внутреннего обучения сотрудников Дома культуры «ГЭС-2»: серия постоянных тренингов для новых и уже работающих сотрудников.
- Доступные кинопоказы в Кинотеатре.
- Оснащение индукционными системами Актового зала и Классов.

Глухие и слабослышащие, сообщество глухих

Лаборатории в Москве и регионах:

- Словарь «подросткового сленга» РЖЯ → весна
- Словарь диалектов РЖЯ → лето
- «Твоя моя история сообщества глухих» → осень

Программа «Глухие и звонкие»

Краткосрочные проекты:

- Лаборатория «Покажи ногти» → мар–апр
- Ежегодная конференция «Что значит быть глухим?» → май
- Летняя исследовательская школа → авг
- Неделя глухих → сен

Длительные проекты:

- Кружок «Исследуя сообщество глухих» → янв–дек
- Программа с глухими студентами РГСАИ → янв–дек
- Клуб любителей жестового языка → янв–дек
- Лекторий «Глухие и звонкие» → янв–дек
- Студия жестовой песни → фев–июл
- Работа над ошибками → апр, июл, дек
- Трогательный оркестр → зима, весна, лето, осень
- Три лагеря для глухих и слабослышащих школьников
→ весенний, летний, осенний

Посетители с нейроотличиями

Постоянные программы

- Новый ознакомительный тур по зданию «„ГЭС-2“ — вот!»
- Адаптированные школьные туры
- Адаптированные медиаторские туры для посетителей с нейроотличиями
- Адаптированные мастер-классы в Ателье
- Путеводитель «Ясный гид», предназначенный для самостоятельного посещения
- Адаптированные медиаторские туры для посетителей с деменцией
- Мастерская «Куб»: серия творческих мастер-классов → фев–ноя
- Программа «Ясный гид» по выставкам
- Программа В/Месте

Программы 2024 года

- Лаборатория социального театра совместно с магистерской программой ГИТИС → янв–май
- Музыкальная лаборатория: серия занятий с детьми от приглашенных педагогов → мар–май
- Программа о людях с инвалидностью совместно с кинофестивалем «Кино без барьеров»
- Фотомастерская: лаборатория для жителей ПНИ → осень
- Лаборатория телесноориентированных практик
- Лаборатория ясного языка

Незрячие

- Регулярные показы немого кино с тифлокомментарием
- Шахматные занятия и турниры для незрячих, глухих и зрячеслышащих
- Тотальный диктант для незрячих, глухих и зрячеслышащих
- Продолжение адаптации Библиотеки для незрячих: организация ридинг-клубов
- Квест по «ГЭС-2», основанный на шрифте Брайля
- Театральная лаборатория «Приснилось» для людей с разным визуальным опытом
- Занятия по архитектуре окрестностей «ГЭС-2»



Фото: занятие танцевальной лаборатории

Тематические программы

Мода

Звук

Ольфакторные практики

Проекты к выставкам

Цикл проектов о моде

Мы продолжаем работу над развитием направления «Мода» в «ГЭС-2» большим выставочным проектом и публичной программой, которые будут посвящены малоизученным архивам российской моды 1990-х и 2010-х, исследованием о феномене униформы культурного работника, а также несколькими междисциплинарными коллаборациями.

1. Основной проект: «Упоение архивом» — выставка, посвященная архивам российской моды периода 1998–2014.
2. Публичная программа к выставке «Упоение архивом»:
 - встречи с известными коллекционерами и дизайнерами;
 - лекции от экспертов о ключевых коллекциях 1990-х и 2010-х;
 - перформативные дефиле в архивных вещах;
 - публикация сборника статей к выставке;
 - кинопрограмма.
3. Исследовательский проект о феномене униформы культурного работника (публикация и публичная программа).
4. Конкурс на разработку дизайна новой «атрибутики» медиатора (в коллаборации с отделом медиации).
5. Проект, посвященный нейл-арт-культуре в сообществе глухих и слабослышащих (коллаборация с отделом доступности).

Звук

Цель → формирование сообщества вокруг различных явлений популярной музыкальной культуры

Образовательная программа будет сочетаться с разными форматами live-мероприятий, от шоукейсов до маркетов. Второй сезон продолжит собирать единомышленников, превращая Дом культуры «ГЭС-2» в место для обмена опытом.

Возможные форматы



Создание радиоспектакля из найденных записей

Лаборатория ремикса

Виниловый маркет

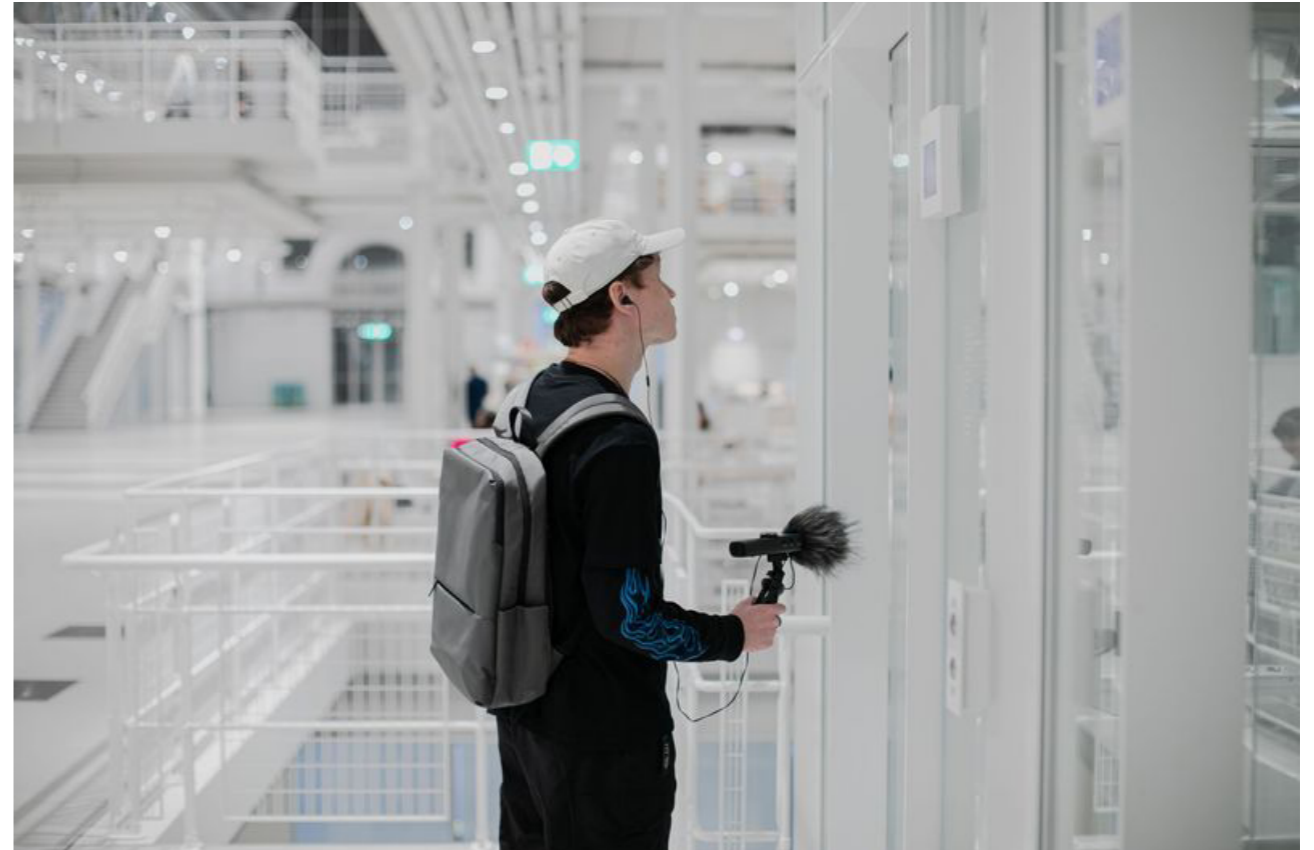

Медиация

Ценности

С 2024 года деятельность отдела медиации будет сконцентрирована вокруг основных ценностей:

- Ориентированность на широкую аудиторию
- Развитие культуры соучастия
- Доступность инструментов культурного производства

Работа отдела строится в двух основных направлениях:

- Для посетителей
- Для специалистов



Медиаторский тур к проекту «Непреодолимые силы»

Для посетителей

Регулярные туры

- Туры по выставкам (до 5 разновидностей одновременно)
- Туры по зданию (постоянно)
- Тематические туры (до 7 новых в год)
- Для семей с детьми и подростков (2 постоянных, до 5 новых в год)

Адаптированные туры

- Туры с переводом на РЖЯ
- Туры на РЖЯ
- Адаптированные туры для незрячих и слабовидящих посетителей
- Универсальный тур для зрячих и незрячих посетителей
- Тур для посетителей с нейроотличиями
- Совместные туры с людьми с нейроотличиями

Туры в рамках специальных направлений

- Туры для студентов гуманитарных направлений
- Туры для людей старшего возраста
- Туры для экспатов

Проекты

- Лаборатории
- Мастер-классы
- Ридинг-группы

→ Работа в небольших группах. Нацеленность на результат

Программы

- Медиация в расширенном поле (по темам выставок)
- Летняя школа медиации для подростков
- Подкаст о культуре и искусстве и другие

→ Долгосрочные программы для широкой аудитории
→ Совместное проектирование



Для специалистов

Цель: создание сообщества специалистов на базе «ГЭС-2», популяризация профессии и развитие профессиональных стандартов в профессиональной среде за пределами «ГЭС-2».

Конференция с привлечением профессионального сообщества из институций («Гараж», Русский музей, Манеж, ZAMAN, Дом Радио) и независимых специалистов (Школа медиации, Мастерская культурной медиации).

Открытый факультет медиации — открытый образовательный формат, основанный на методологии, техниках и компетенциях медиаторов Дома культуры «ГЭС-2», нацеленный на привлечение в профессию специалистов и продвижение профессиональных стандартов. Длительность — 3 месяца.



Грантовая программа

Грантовая программа Дома культуры существует с осени 2022 года. Главные цели программы — поддержка российских художников, кураторов и исследователей, работающих в области визуальной культуры, помощь в реализации художественных или исследовательских проектов и содействие в разработке новых.

Гранты для художников и кураторов не ограничивают участника в теме или методе. Критериями для участия в программе являются убедительная художественная или кураторская идея и ясное представление о работе над проектом и расходовании средств.

Гранты для исследователей предоставляются для изучения советской и постсоветской визуальной культуры. Средства можно потратить на поездки, оплату редактуры, корректуры, получения архивных материалов, перевода или расшифровки аудио- и видеофайлов, а также на высвобождение временных ресурсов, необходимых для работы над проектом или проектами.

В 2024 году планируется два грантовых периода, в каждый из которых будут выбраны по 30 участников.

Гранты присуждаются по результатам открытого конкурса. В жюри входят участники команды фонда V—A—C.

Программа художественных резиденций

Цели

Программа художественных резиденций «ГЭС-2» стремится расширить локальную художественную географию, наладить межкультурные связи с другими городами и странами, поддерживая разнообразие эстетических практик и исследовательских подходов. Участникам предоставляется жилье, выделяются средства на производство нового проекта или исследования. Также они смогут получить помощь в реализации от специалистов, и консультироваться с кураторами Дома культуры.

Главная цель программы – активация регионального сотрудничества с различными представителями культурной среды через опыт совместной проектной работы. В 2024 году также планируется первый опыт международной коллаборации (например, с художницей из Индии Сумакши Сингх).

Отбор участников

Отбор участников резиденций производится с ноября 2023-го по январь 2024-го. Всего за год в резиденции могут принять участие 8 профессионалов из РФ (два цикла). Сейчас для резидентов предусмотрены семь направлений:

- Танец
- Перформанс
- Театр
- Музыка
- Визуальное искусство
- Кураторство
- Работа с сообществами

В 2024 году мы приглашаем резидентов, работающих в разных сферах, и ищем баланс между разными направлениями.

Центр художественного производства «Своды»

Программы

Программа *Collab*

Доступ к оборудованию всех мастерских в течение 6 месяцев, оплата материалов в размере 500 000 рублей. Выбор художников по опен-коллу.

Программа Клуб друзей «Сводов»

Доступ к оборудованию одной из мастерских в течение месяца для реализации проектов и технологических экспериментов. Постоянный прием заявок.

Программа «Студенты в „Сводах“»

Программа сотрудничества с творческими вузами.

Лаборатория печатных практик «Фотооснова»

Четырехмесячная программа обучения цифровой и аналоговой печати для фотографов и художников, выбранных в результате опен-колла, и отчетная выставка.

Интеграционные программы

Участие в проектах культурных институций-партнеров.



CoLab и Клуб друзей «Сводов»

Фокус 2024 года — бóльшая интеграция в программную деятельность Дома культуры «ГЭС-2»:

- привлечение кураторов к проектам художников для их возможного включения в выставки;
- вовлечение художников в проекты публичной программы и издательского отдела;
- проведение выставок участников программ для знакомства аудитории «ГЭС-2» с их работами и техническими возможностями мастерских (Галерея С6, продолжительность 1,5–2 месяца).



Иван Горшков. «Кристалл чистойшей крезы нового времени».
Программа *CoLab 2022*

Студенты в «Сводах»

Фокус 2024 года — усилить роль в образовательном процессе, предоставить бóльшие возможности для изучения материалов и технологий:

- подготовка и проведение серии специализированных практических занятий для студентов (шелкография, ризография, цифровая и аналоговая печать, звукорежиссура);
- проведение совместно с вузами опен-коллов среди студентов и выпускников на реализацию проектов в мастерских с последующим проведением выставок.



Концерт студентов РАМ имени Гнесиных в Актовом зале Дома культуры «ГЭС-2» был записан учащимися кафедры звукорежиссуры академии в «Сводах». Программа «Студенты в „Сводах“»

Интеграционные программы

Фокус 2024 года — выстраивание системного взаимодействия с культурными институтами, которое включает:

- участие резидентов «Сводов» в выставках (в том числе персональных) на площадках институций-партнеров;
- участие в программах поддержки современного искусства институций-партнеров (в рамках собственных программ);
- проведение совместных публичных программ с участием резидентов «Сводов».

Научный отдел

Конференции

Научные конференции, инициируемые различными отделами «ГЭС-2» и/или созданные в сотрудничестве с другими профессионалами, касаются в 2024 году вопросов саморефлексии различных институционализированных сообществ. Это способ осмыслить более чем два года собственного функционирования как Дома культуры, создать более тесные связи с представителями профессиональной среды из других учреждений, а также дать широкой публике возможность ознакомиться с проблемами, методами и перспективами важных сфер культурной работы: резиденций, медиации и доступности.

→ янв

Презентации спецномера журнала «Логос», созданного совместно с научным отделом V-A-C, в «ГЭС-2» и в разных городах России

→ 12–13 апр

Конференция медиации

→ 24–26 мая

Междисциплинарная конференция «Что значит быть глухим? Новые вызовы для сообщества»

→ 18–21 сен

3-й Форум Ассоциации резиденций
«Инструменты прозрачности»

→ 21–22 ноя

«Искусство 2010-х в России» (рабочее название)
Последняя конференция подведет итоги десятилетия с разных точек зрения профессионалов художественного сообщества

Исследовательские лаборатории

Тематические исследовательские группы, включающие специалистов из разных областей — ученых, теоретиков, но также и художников. Целью лабораторий является проведение фундаментального изыскания, финалом может стать как выставка, так и публичная программа, конференция или публикация.

В 2024 году запланированы две такие лаборатории:

- Лаборатория о дерегуляции внимания (с фев 2024) / исследование к предлагаемой выставке «Карта—Индекс—Протокол» + публикация.
- Лаборатория «Знаки препинания» (ноя 2023 — сен 2024) / исследование к выставке «Знаки препинания» + публикация.

Также по результатам исследовательской лаборатории «Свидетели времени», проведенной в октябре—ноябре 2023 года и посвященной взаимодействию художников с историей, антропологией и социологией, в начале 2024 года выйдет зин.



Издательская программа

Описание

В фокусе программы — общедоступное знание и совместное культурное производство с художниками, кураторами, исследователями и представителями академического сообщества, разработка новых теоретических и литературных направлений в России, а также переосмысление интеллектуального наследия, в том числе критической и художественной мысли XIX–XX веков. Неотъемлемый компонент издательской деятельности — проекты в цифровом формате: онлайн-журнал V–A–C Sreda и блог Центра экспериментальной музеологии.

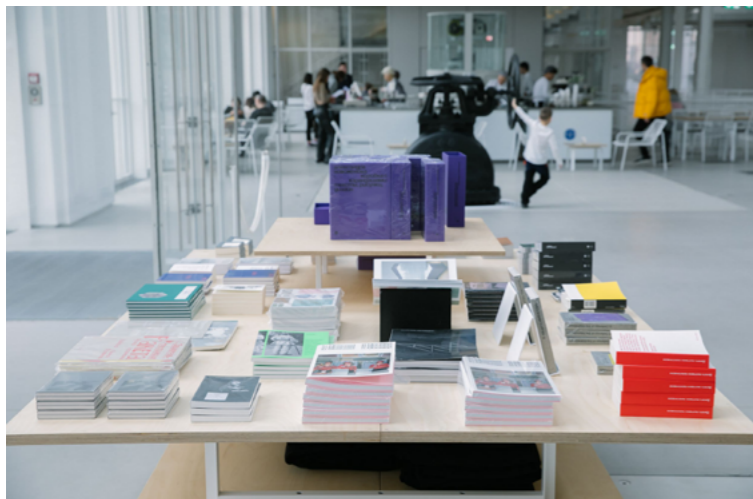

Детали

На 2024 год запланированы около 30 новых изданий. Продолжится серия публикаций неизвестных или несправедливо забытых, но крайне актуальных сегодня философских, критических и искусствоведческих работ таких авторов, как Александр Кожев, Алексей Федоров-Давыдов, Иван Аксёнов. Новыми изданиями пополнится серия детских книг, оформлением которых занимаются современные художники, — в 2024 году мы планируем расширить географию серии, пригласив к сотрудничеству художников из международных проектов «ГЭС-2». Также выйдут новые переводные книги по теории современного искусства и классическому искусствознанию: среди авторов — Алоиз Ригль, Майкл Фрид, Жан Эпштейн. В своих оригинальных исследованиях такие авторы, как Наум Клейман, Павел Арсеньев, Кети Чухров, Женя Чайка, Мария Силина, Сергей Гуськов, Илья Калинин и Георгий Кожевников, продолжат очерчивать историю и развитие музыки, танца, кинематографа, литературы и искусства в России. Кроме того, ряд каталогов и специальных издательских проектов будут посвящены выставочной программе Дома культуры «ГЭС-2».

Фотографии ↗